

INSTALLATE IN NIS

- 1 Installatie van het bad (volg bijgeleverde instructies voor installatie van het bad)
- 2 Voor de installatie van het paneel is het belangrijk de hoogte van 520 mm onder de badrand te respecteren.
- 3 Markeer en duid aan op de muren en vloer tot waar dat het bad komt te staan en bevestig de steunhouders op de voorziene plaatsen.

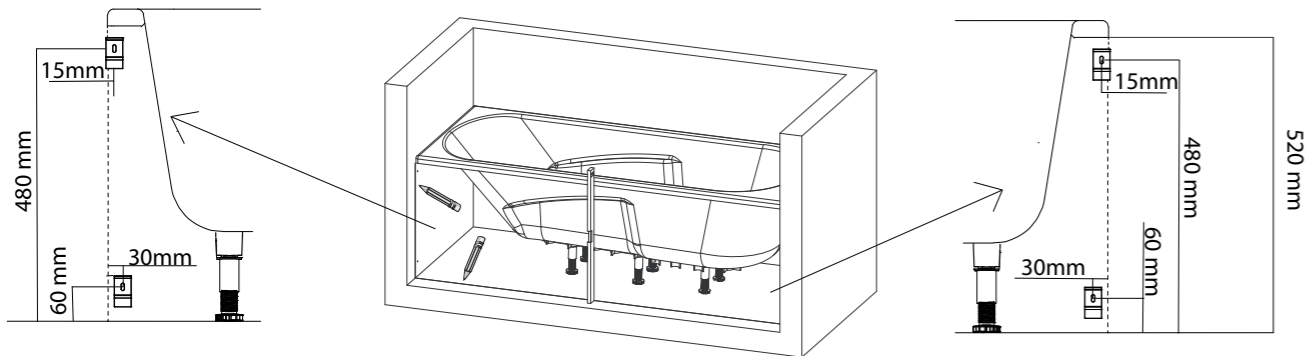

- 4 Stel de poten samen, plaats deze in het midden onder de badrand en bevestig de voet (schroeven niet bijgeleverd)

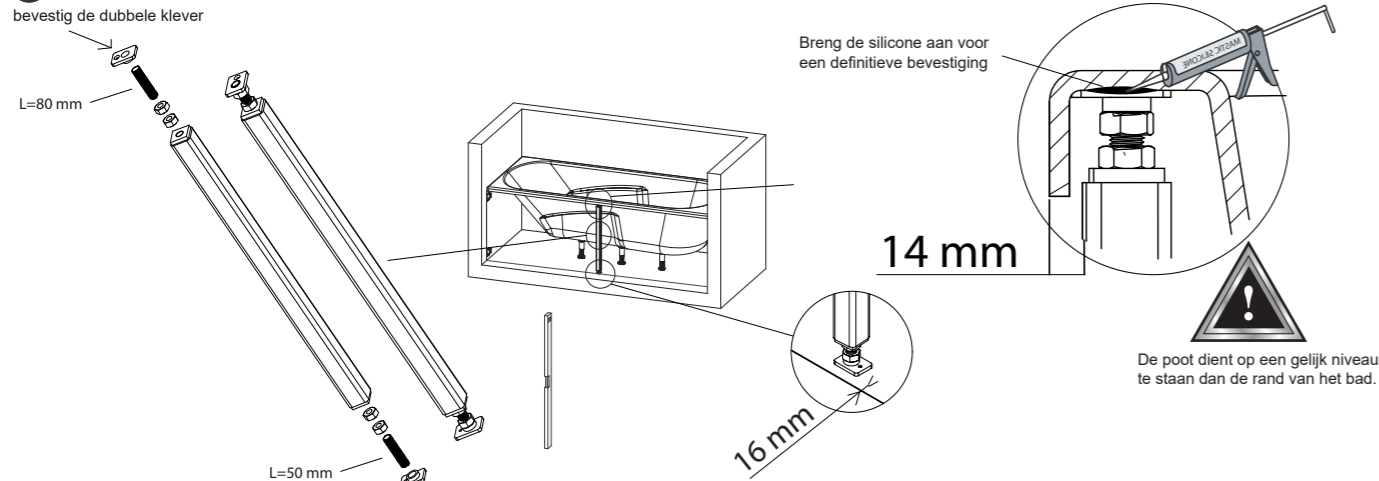

- 5 Zaag de mantel volgens de zijden X1 en Y1

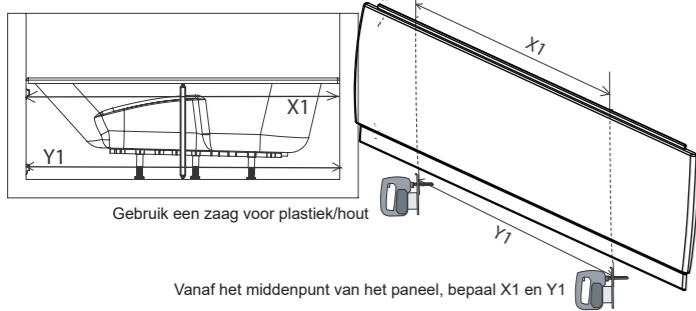

- 6 Installatie van het frontale voorzetpaneel

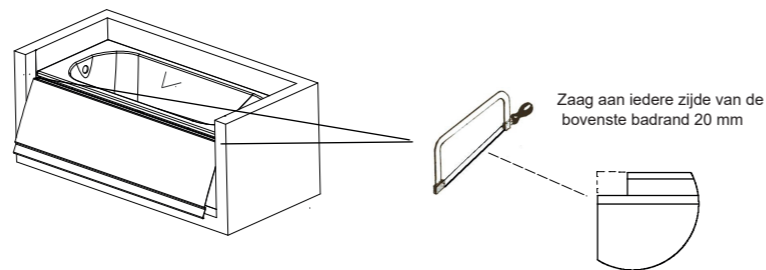

- 7 Bevestiging van het voorpaneel op de steunhouders.

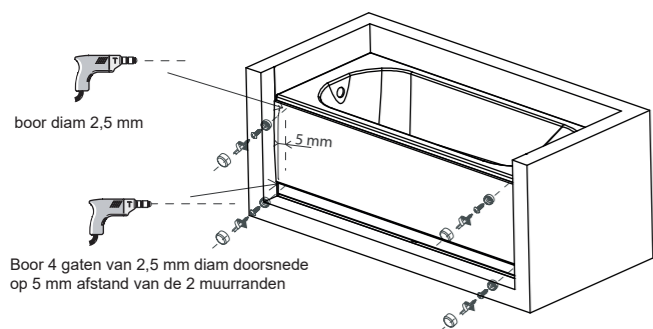

- 8 Gebruik witte silicone voor de afwerking van de installatie

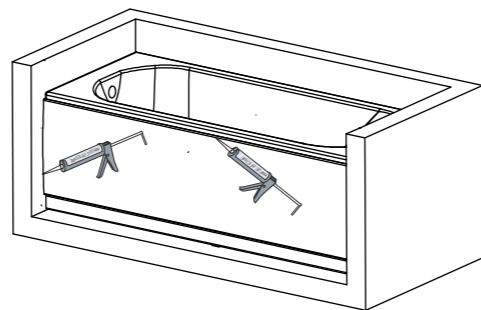

Tablier pour baignoire rectangulaire

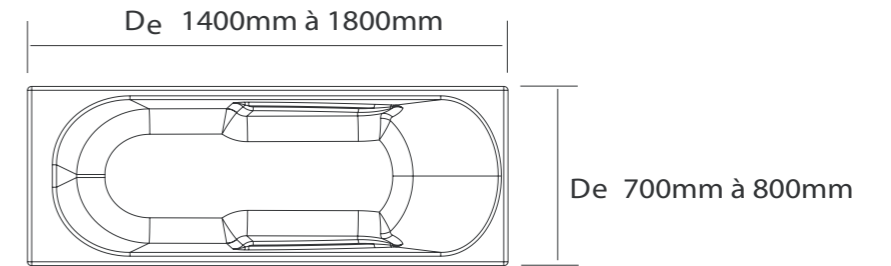

MONTAGE EN COIN

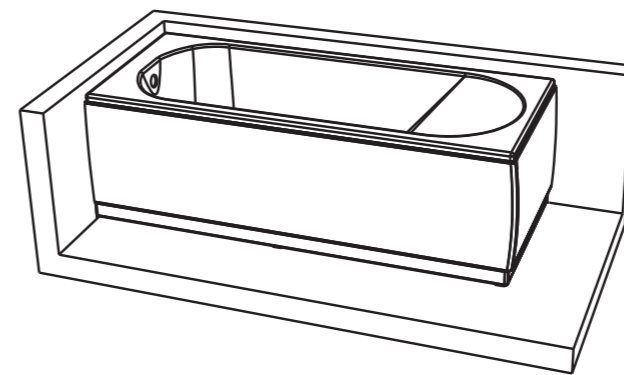

MONTAGE EN NICHE

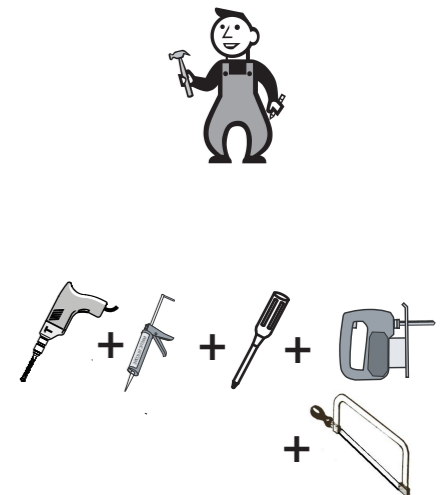
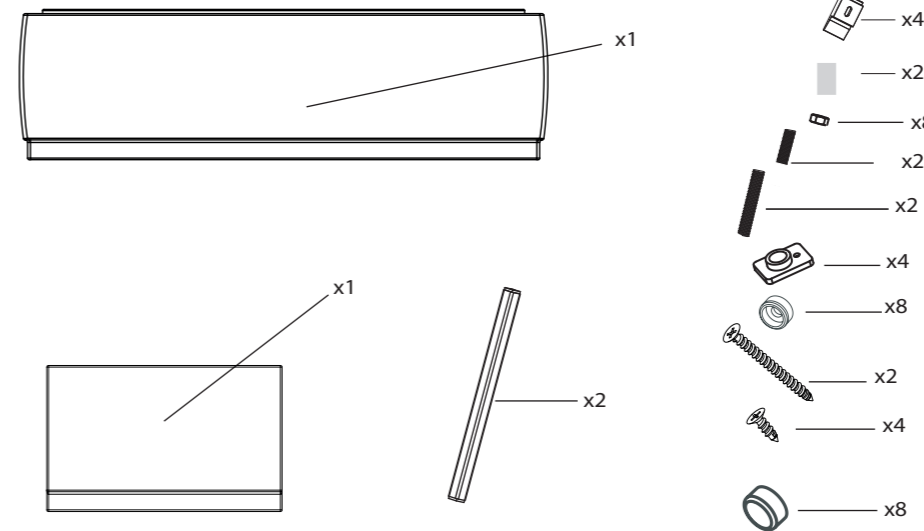
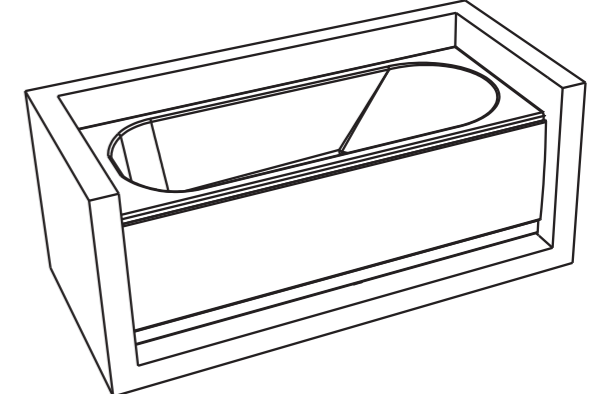

LA GARANTIE

La garantie de 2 ans couvre les éventuels défauts de fabrication reconnus par notre service après vente, dans la mesure où l'installation est réalisée dans les règles de l'art et conformément aux instructions de montage de la notice.

Sont exclus de la garantie :

- Les dégâts occasionnés par un mauvais entretien (produits d'entretien trop abrasifs, calcaire, produits chimiques, ...)
- Les dommages dus au transport ou à une mauvaise manutention.
- Les éventuels frais de pose et de dépose.
- Les défauts liés à une utilisation anormale.

Nettoyer la baignoire et son tablier avec de l'eau chaude et du savon (ou un autre produit adapté à l'acrylique) à l'aide d'une éponge ou d'un chiffon doux. Rincer à l'eau chaude.

Ne pas employer de poudre abrasive, d'alcool ou de solvant.

2035-2-0612

MONTAGE EN COIN

- 1 Montage de la baignoire (Voir notice baignoire)
- 2 Pour installation du tablier, il est important de respecter la hauteur sous plage de 520mm
- 3 Tracer le volume de la baignoire sur les murs et le sol et fixer les équerres selon les côtes indiquées

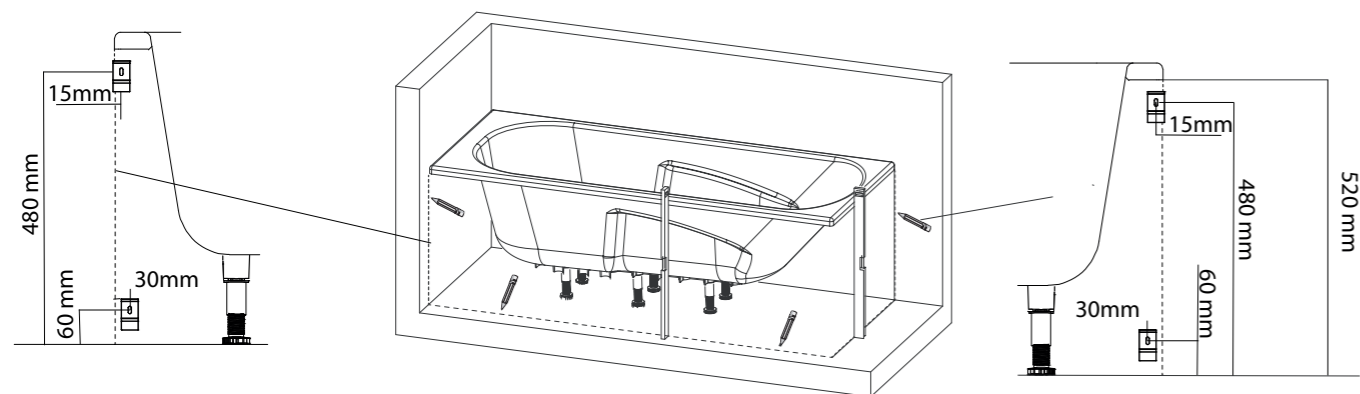

- 4 Assembler les éléments sur les 2 poteaux

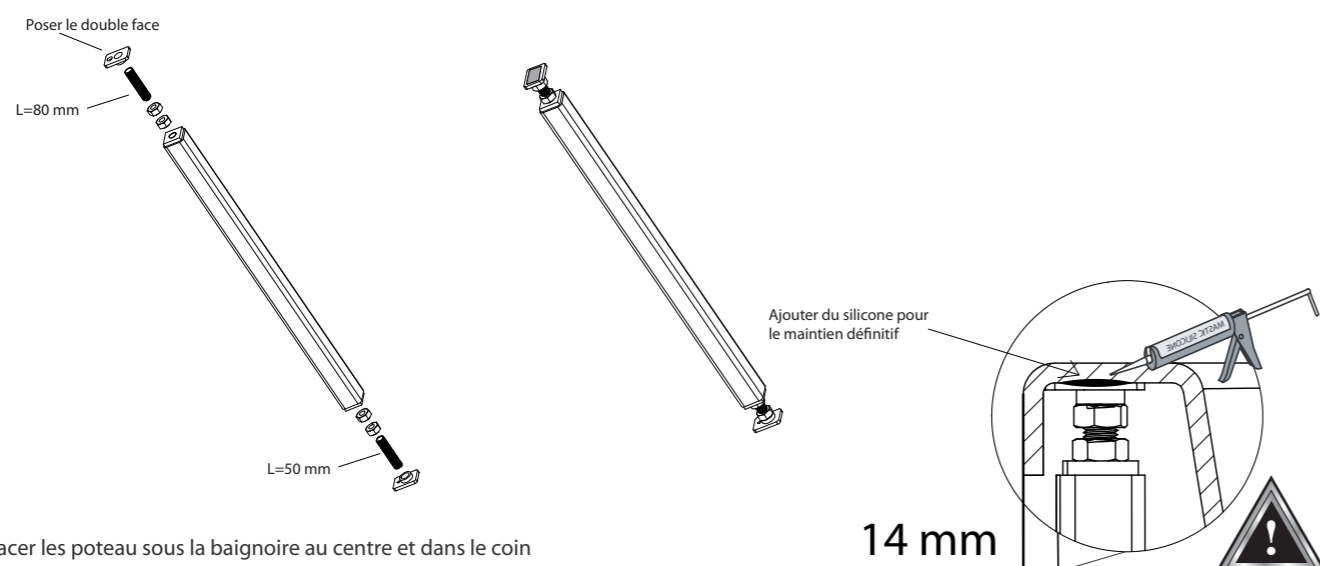

- 5 Placer les poteaux sous la baignoire au centre et dans le coin

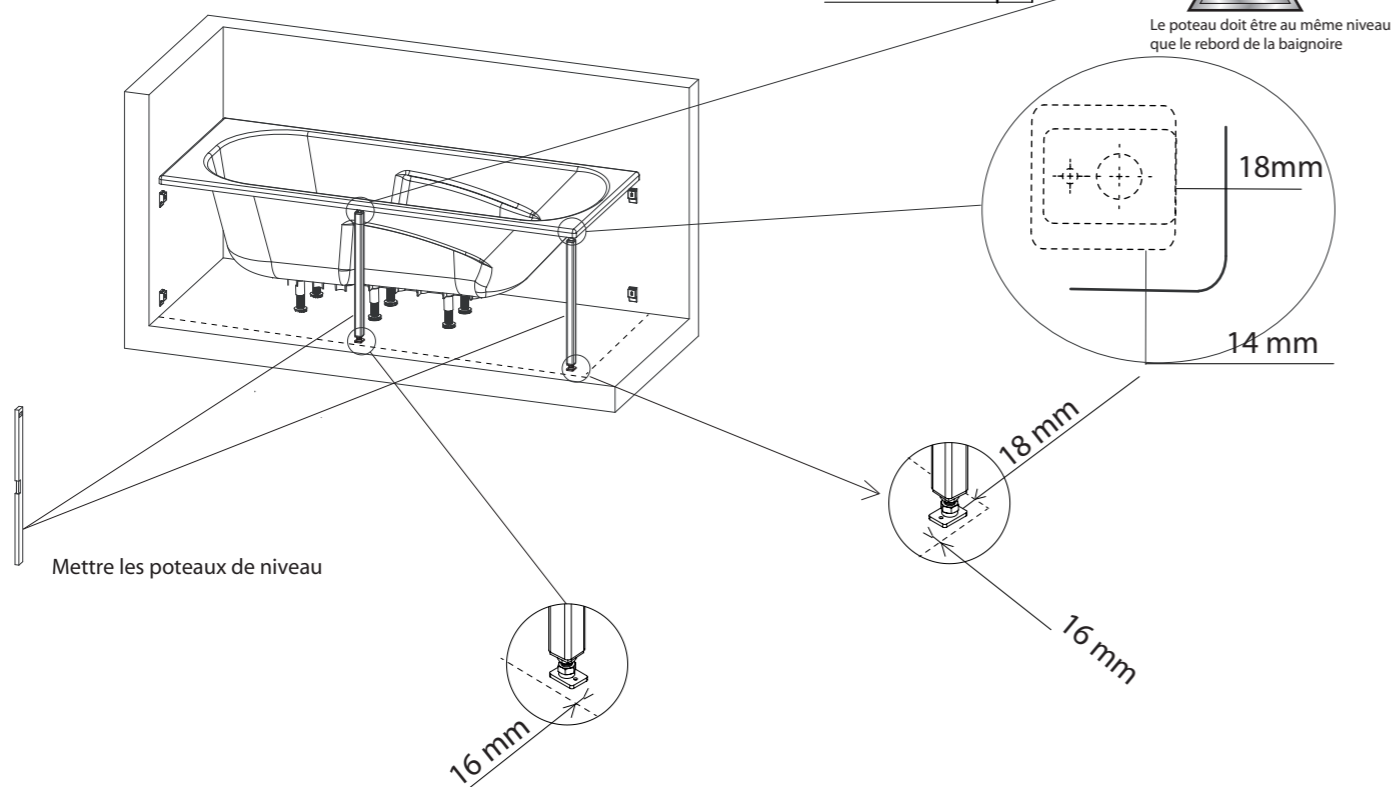

- 6 Zaag het voorpaneel volgens de zijden X1 en Y1

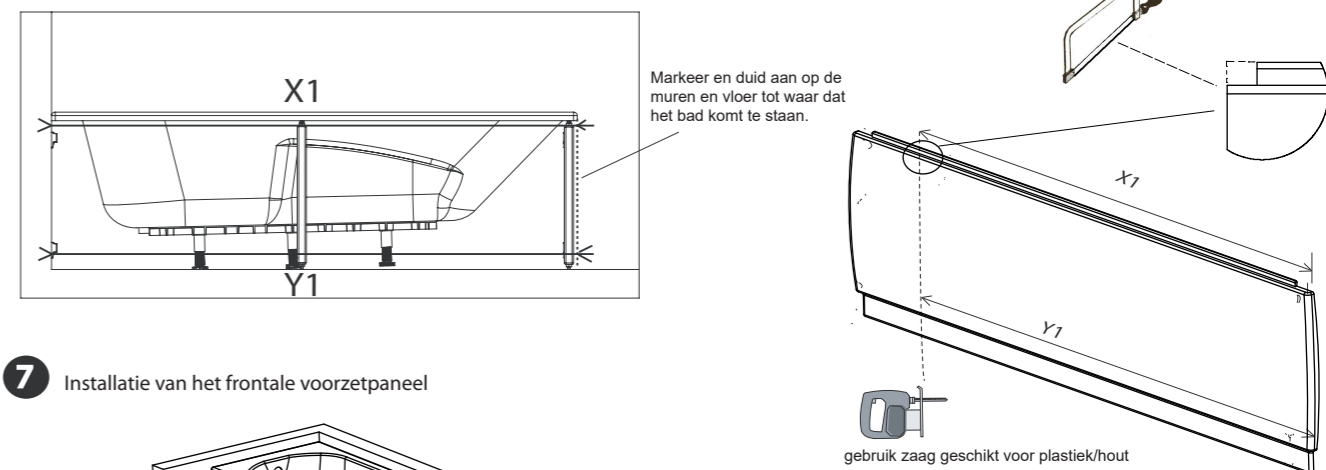

- 7 Installatie van het frontale voorzetpaneel

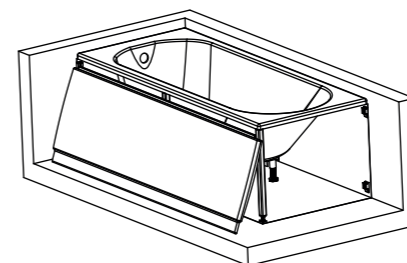

- 8 Bevestiging van het frontale paneel

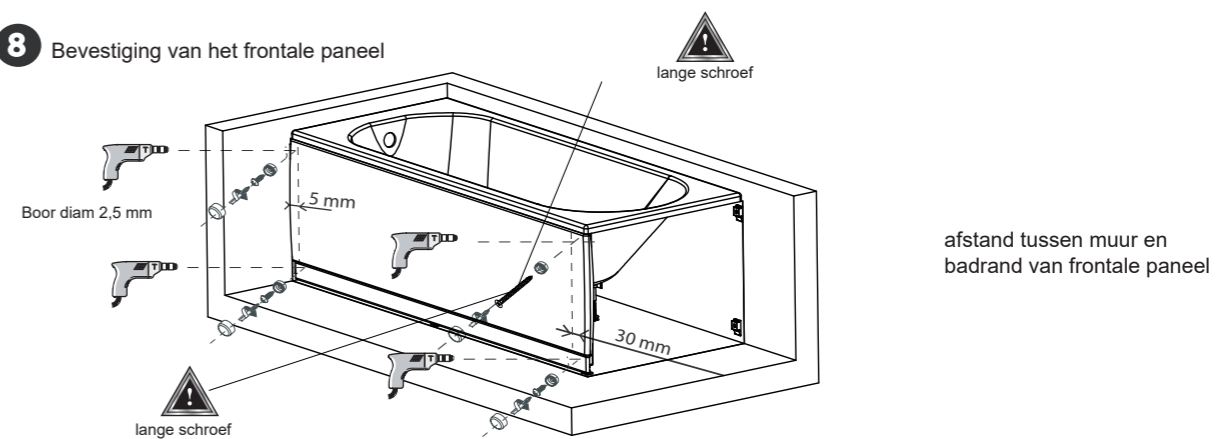

- 9 Zaag het laterale paneel volgens de zijden X2 en Y2

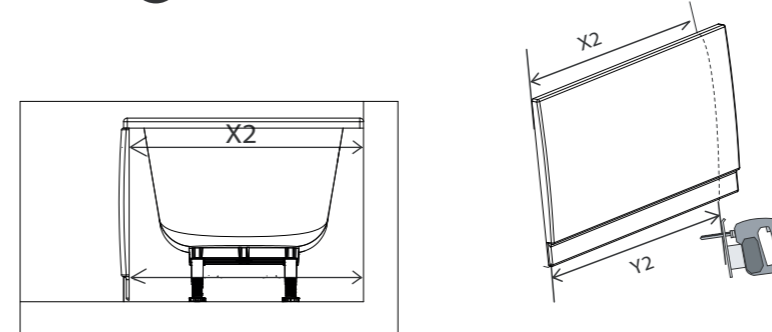

- 10 Installatie van het laterale paneel

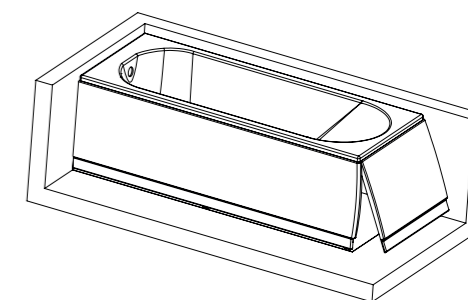

- 11 Bevestiging van het laterale paneel

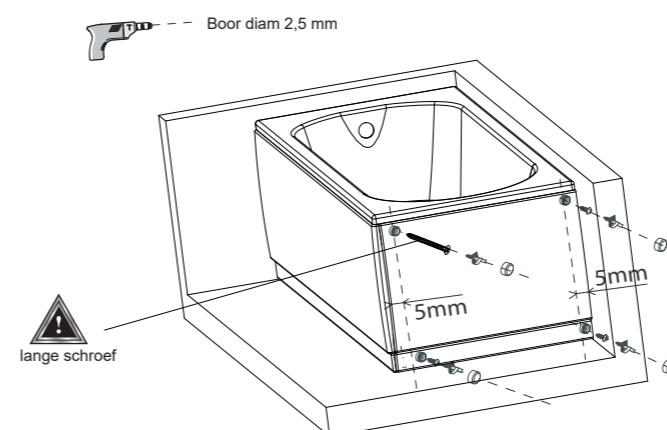

- 12 Gebruik witte silicone voor een definitieve bevestiging en installatie

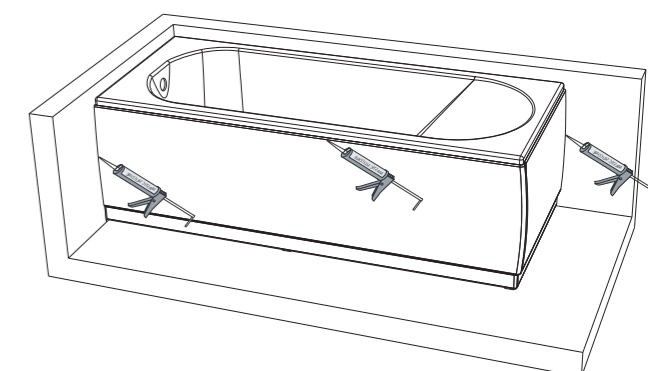

MONTAGE EN NICHE

- 1 Montage de la baignoire (Voir notice baignoire)
- 2 Pour installation du tablier, il est important de respecter la hauteur sous plage de 520mm
- 3 Tracer le volume de la baignoire sur les murs et le sol et fixer les équerres selon les côtes indiquées

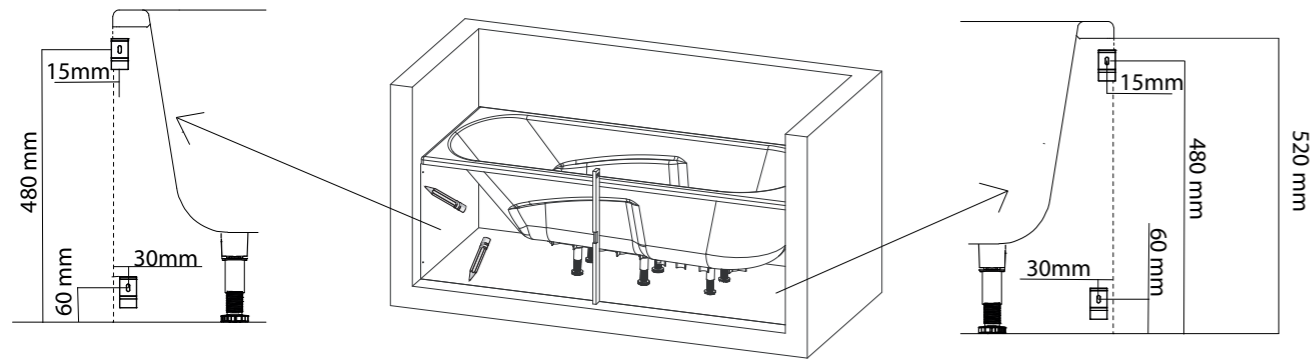

- 4 Assembler le poteau, le placer au centre sous la baignoire et fixer la patte au sol (visserie non fournies)

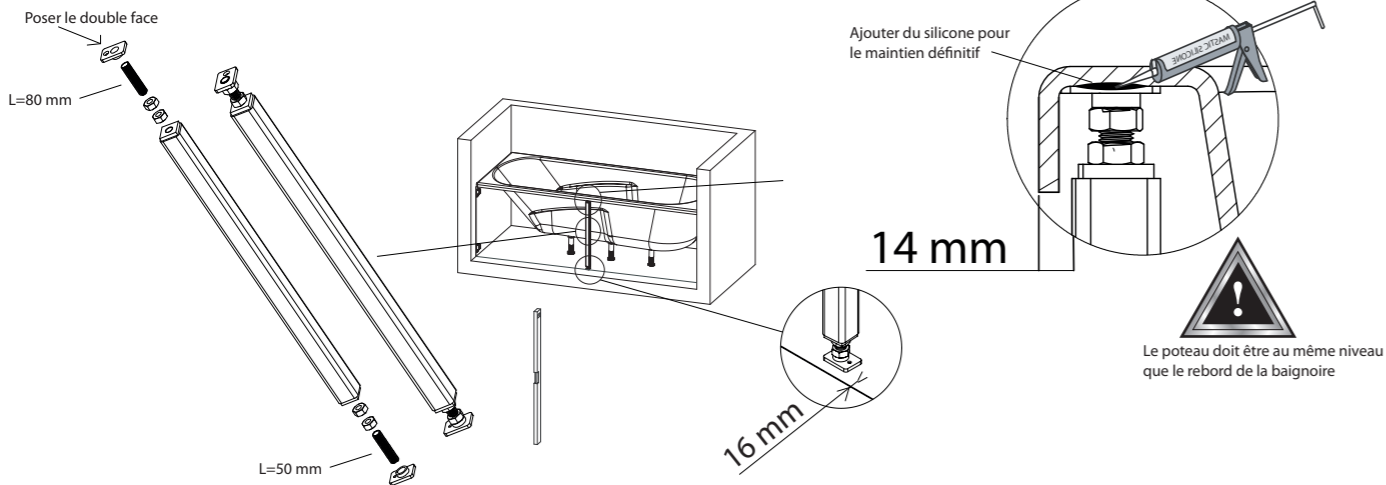

- 5 Découpe du tablier selon les cotes X1 et Y1

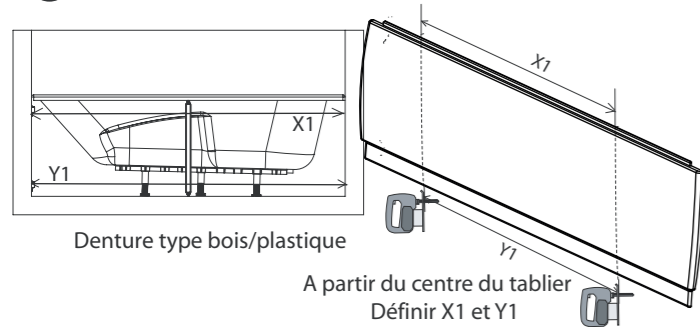

- 6 Montage du tablier

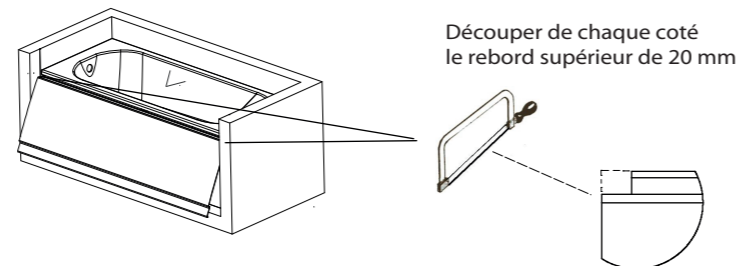

- 7 Fixation du tablier Frontal sur les équerres

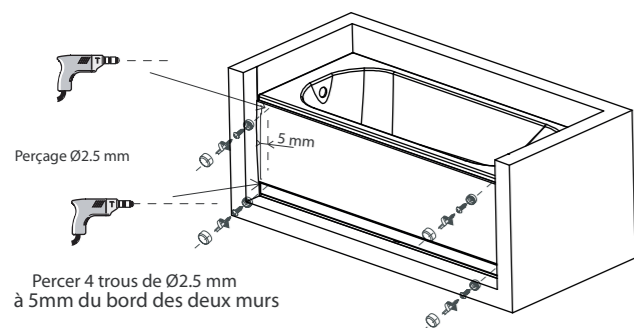

- 8 Utiliser du silicone blanc pour finir l'assemblage

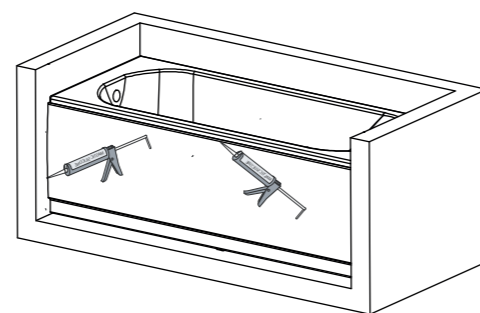

Voorpaneel voor een rechthoekig bad

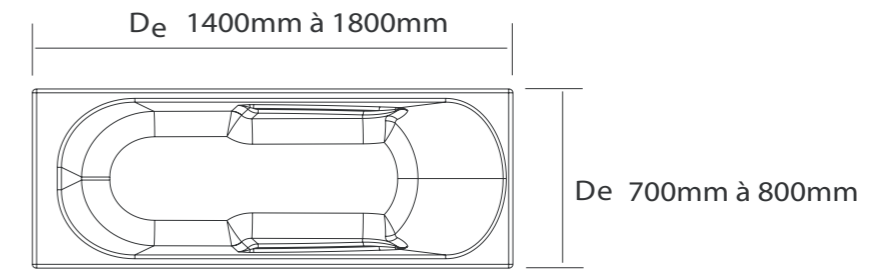

INSTALLATE IN HOEK

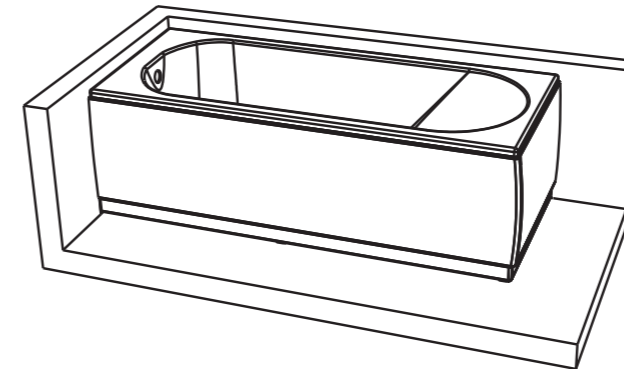

INSTALLATE IN NIS

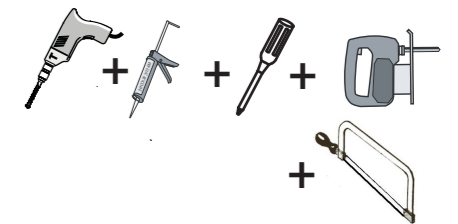
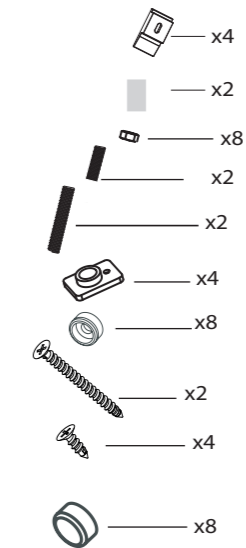
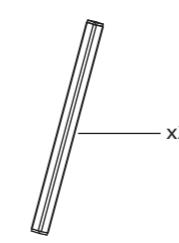
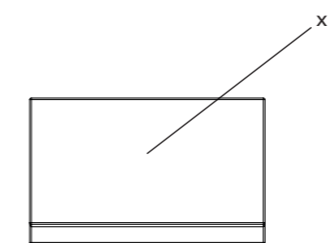
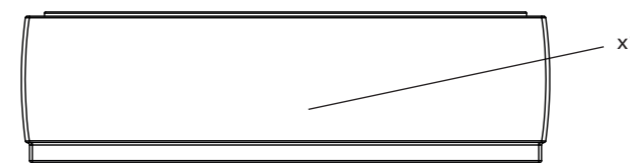
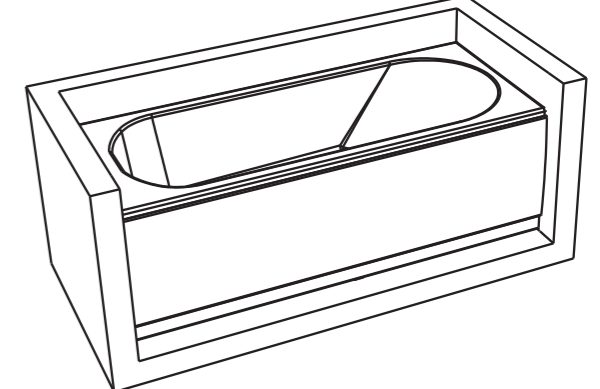

Garantie :

De garantie dekt de eventuele fabrieksfouten die worden erkend door onze klantenservice, voor zover de installatie is uitgevoerd volgens de regels van de kunst en conform de hierna vermelde montage-instructies.

Onder de garantie vallen niet:

- De beschadigingen die gevolg zijn van slecht onderhoud (onderhoudsmiddelen met te veel schuurmiddel, kalk, chemische producten etc.)
- Schade te wijten aan het transport of aan een verkeerde hantering.
- De eventuele kosten voor plaatsen en verwijderen
- De beschadigingen als gevolg van een afwijkend gebruik

Gewoon onderhoud van het bad:

Na het baden, maakt u de badkuip schoon met warm water en zeep (of een ander geschikt product voor acryl) met behulp van een spons of zachte doek. Spoel na met warm water. Gebruik geen schuurmiddelen, alcohol of oplosmiddel.

INSTALLATE IN HOEK

- 1 Installatie van het bad (volg bijgeleverde instructies voor installatie van het bad)
- 2 Voor de installatie van het paneel is het belangrijk de hoogte van 520 mm onder de badrand te respecteren.
- 3 Markeer en duid aan op de muren en vloer tot waar dat het bad komt te staan en bevestig de steunhouders op de voorziene plaatsen.

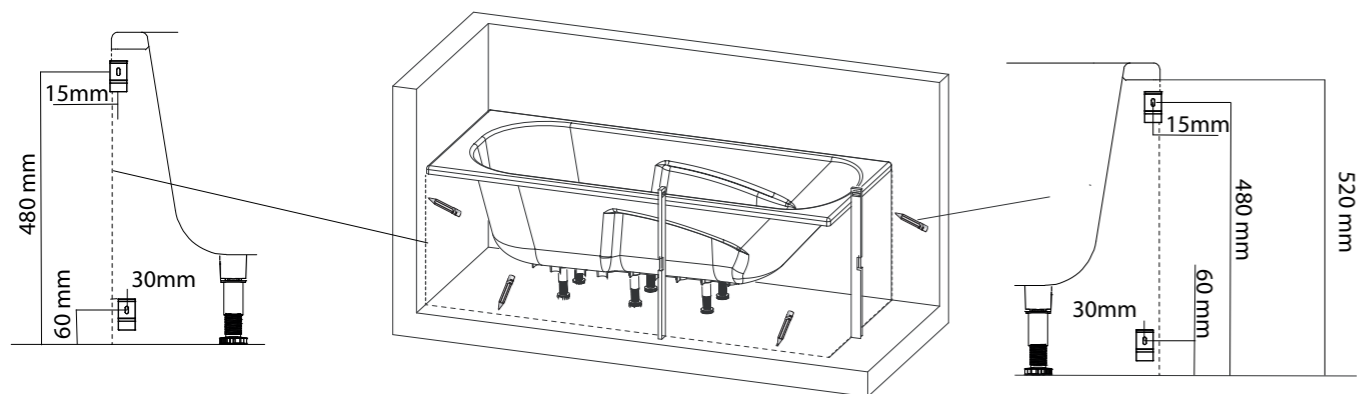

- 4 Stel de 2 poten samen.

bevestig de dubbele klever

L=80 mm

L=50 mm

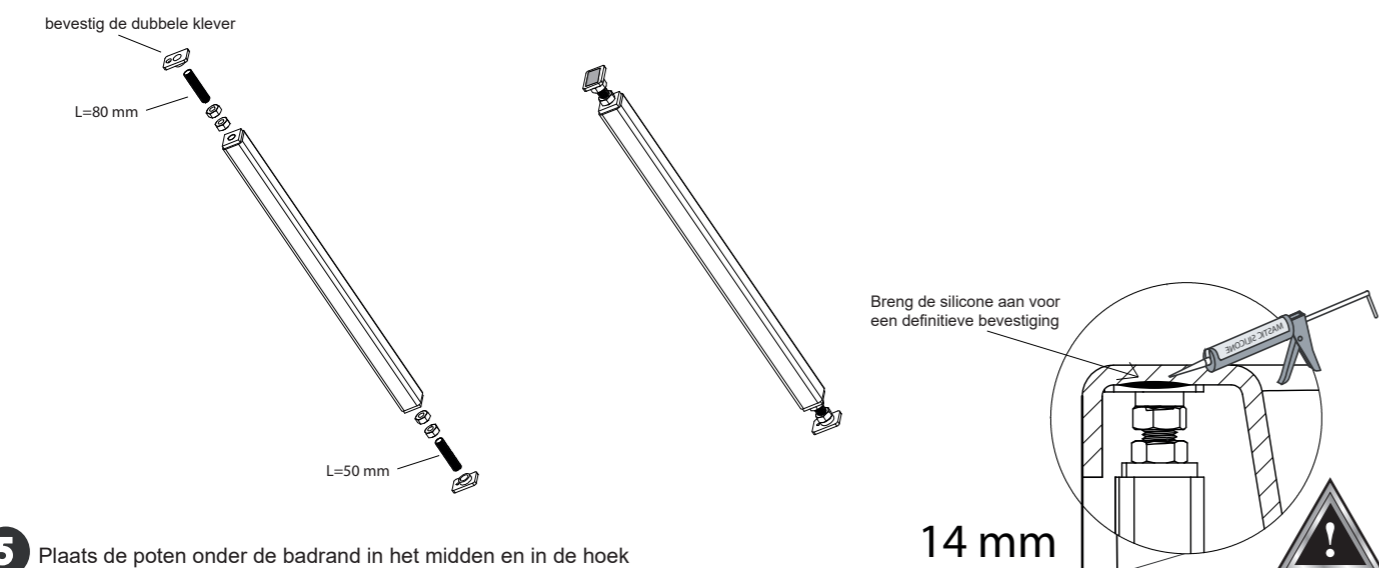

- 5 Plaats de poten onder de badrand in het midden en in de hoek

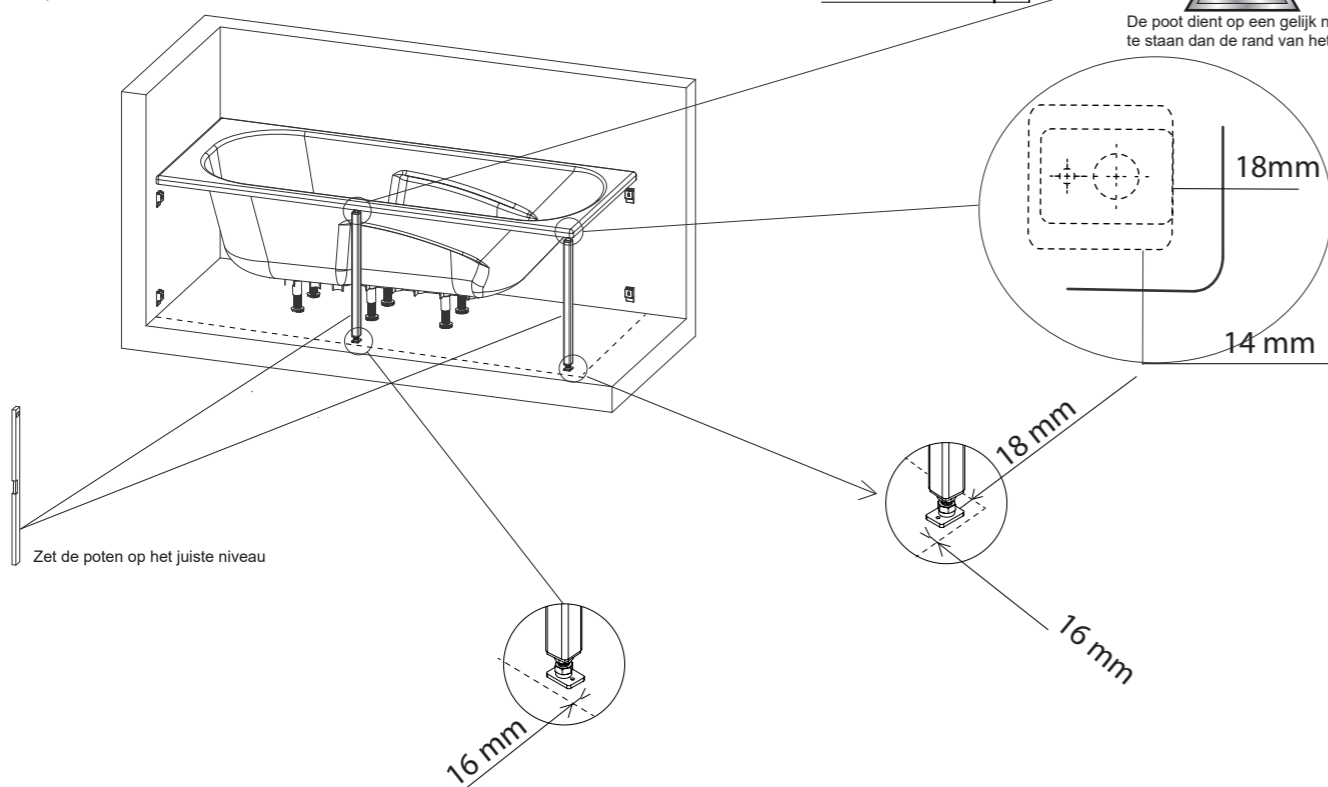

- 6 Découpe du tablier selon les cotes X1 et Y1

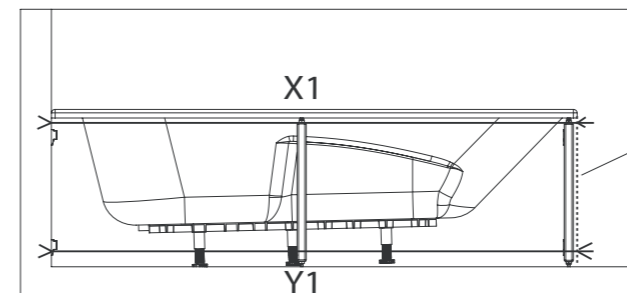

Tracé du volume de la baignoire

Découper de chaque côté le rebord supérieur de 20 mm

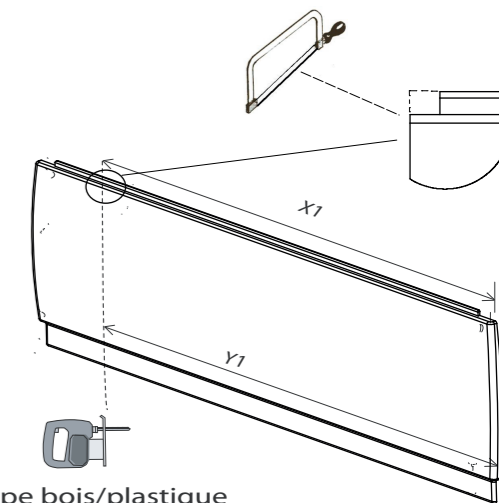

- 7 Montage du tablier frontal

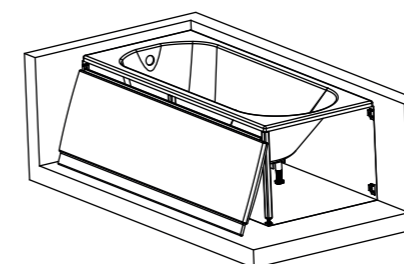

Denture type bois/plastique

- 8 Fixation du tablier frontal

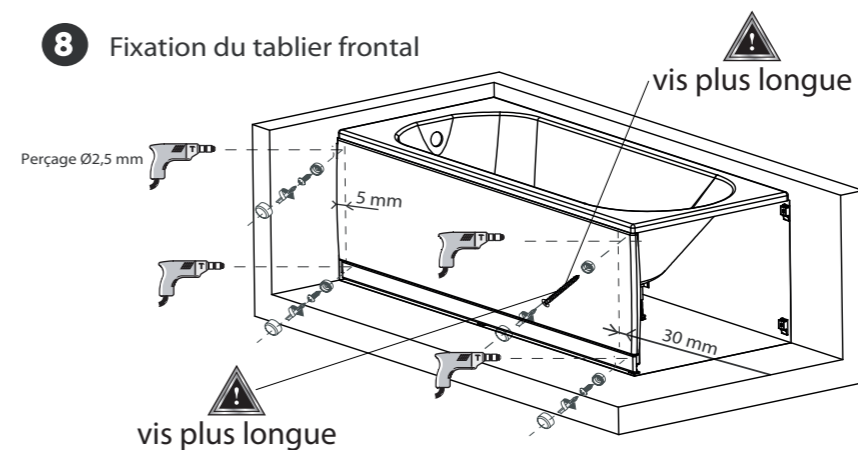

côte entre le mur et le bord du tablier frontal

- 9 Découpe du tablier latéral selon les cotes X2 et Y2

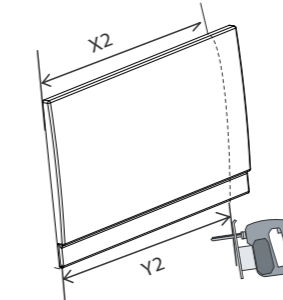
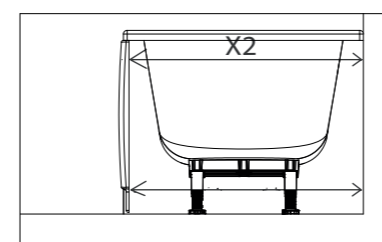

- 10 Montage du tablier latéral

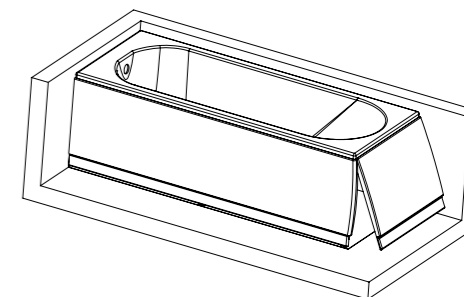

- 11 Fixation du tablier latéral

Perçage Ø2,5 mm

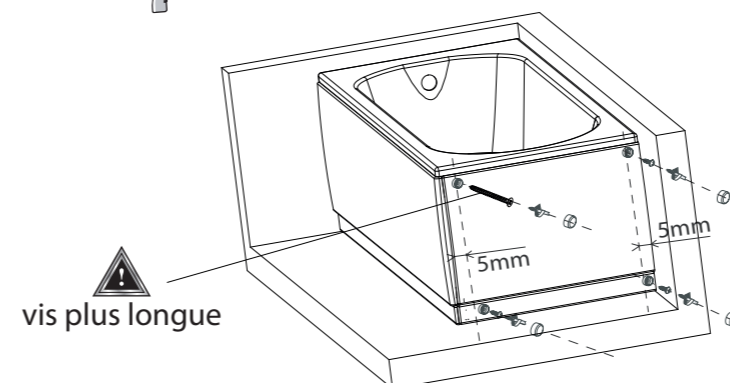

- 12 Utiliser du silicone blanc pour finir l'assemblage

